



Сборка блока двигателя, коробки передач и опоры радиатора

- 73-1** Коробка передач (верхняя)
- 73-2** Левый блок двигателя
- 73-3** Винт 2,3 × 4 мм (MD06)
- 73-4** Опора радиатора
- 73-5** Левый выпускной коллектор

ДЕТАЛИ К ВЫПУСКУ 73



ПРИМЕЧАНИЕ: представленные на фото детали могут незначительно отличаться от деталей, полученных с этим выпуском.

ИНСТРУКЦИЯ ПО СБОРКЕ

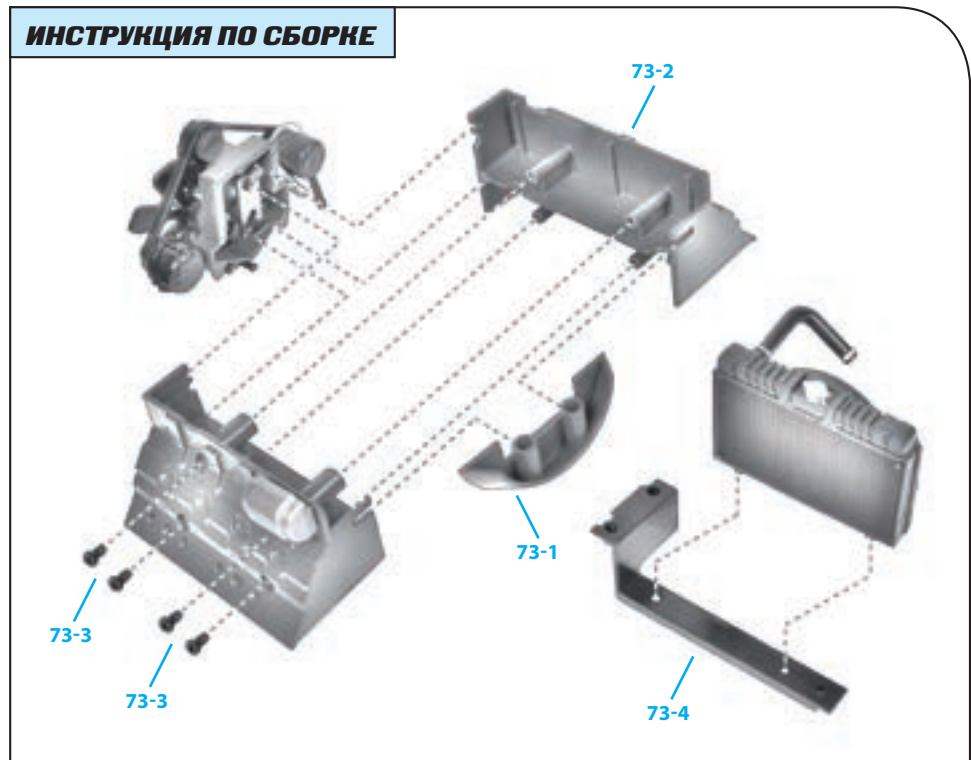

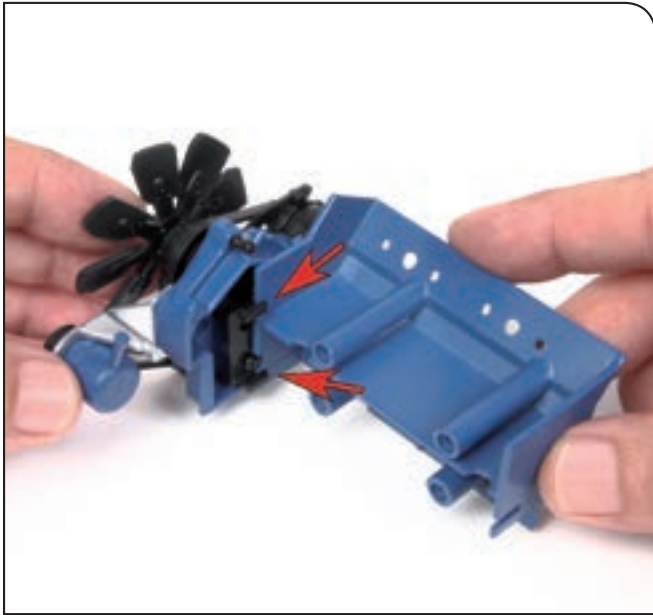

Шаг 73-А

Перед тем как приступить к сборке, достаньте детали двигателя, с которыми вы уже работали в предыдущих выпусках. Возьмите передний блок двигателя и вставьте два выступа на его центральной опоре в пазы, находящиеся в передней части правого блока двигателя.

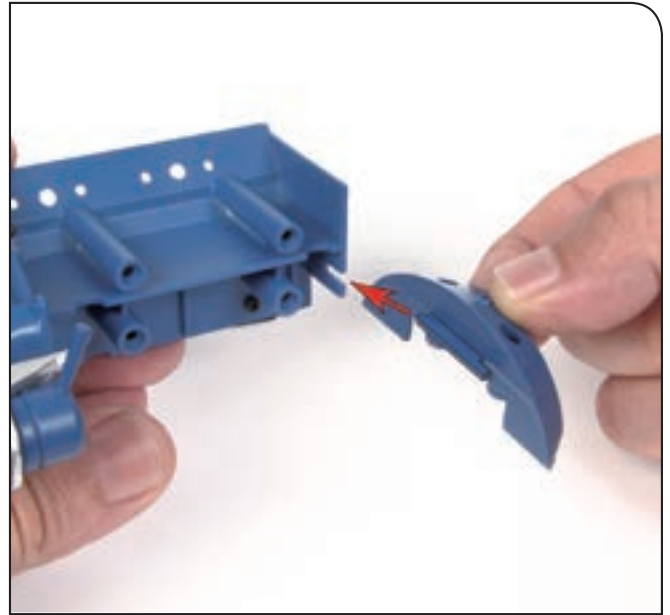

Шаг 73-В

Расположите верхнюю часть коробки передач (73-1) так, как показано на фото, и вставьте ее в паз на ребре правого блока двигателя, который указан стрелкой.

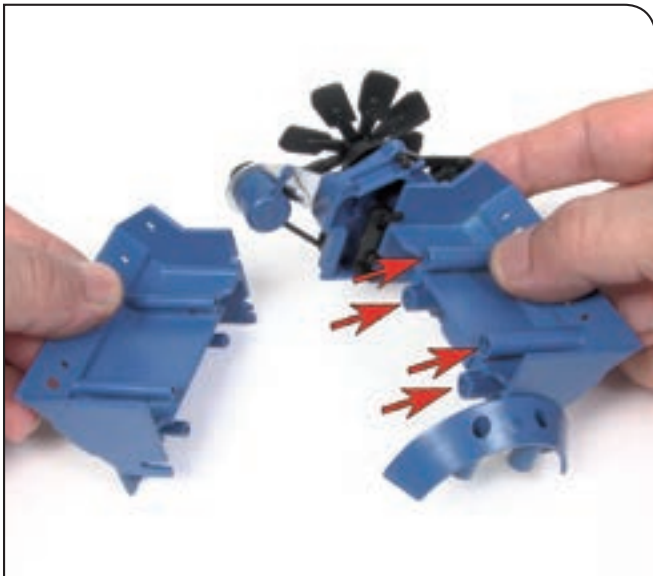

Шаг 73-С

Возьмите левый блок двигателя (73-2) так, чтобы его выступы были направлены к отверстиям правого блока двигателя. Новую деталь необходимо прикрепить к коробке передач.

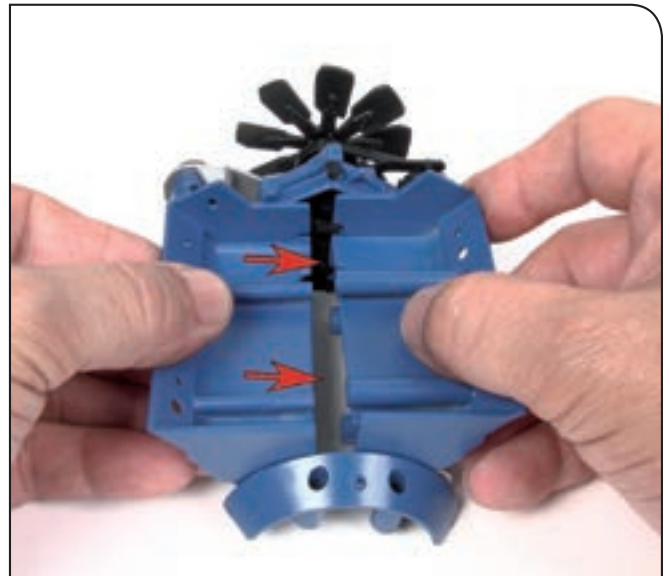

Шаг 73-Д

Надавите на детали: нужно, чтобы все четыре элемента плотно прилегали друг к другу, образуя единую конструкцию.

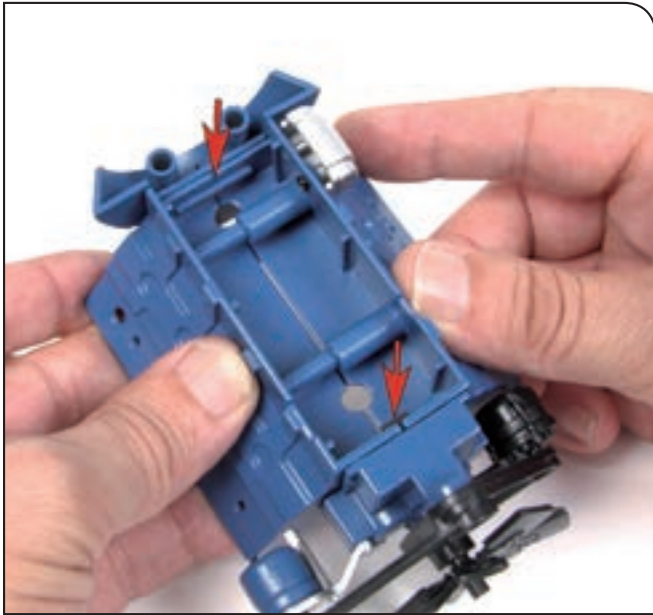

Шаг 73-E

Проверните собранную конструкцию и убедитесь, что все точки соединения — коробка передач (верхняя стрелка) и передний блок двигателя (нижняя стрелка) — надежно закреплены.

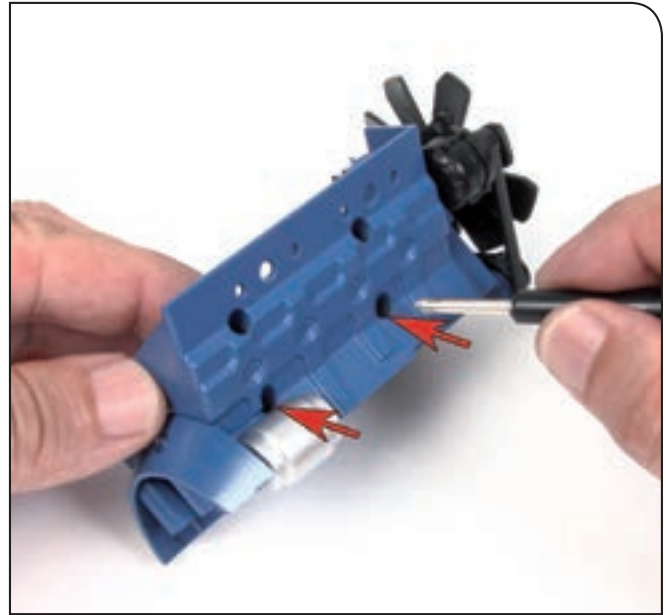

Шаг 73-F

Зафиксируйте конструкцию при помощи четырех винтов MD06 (73-3). Первыми нужно вкручивать два винта в нижней части блока двигателя. Не затягивайте их слишком туго.

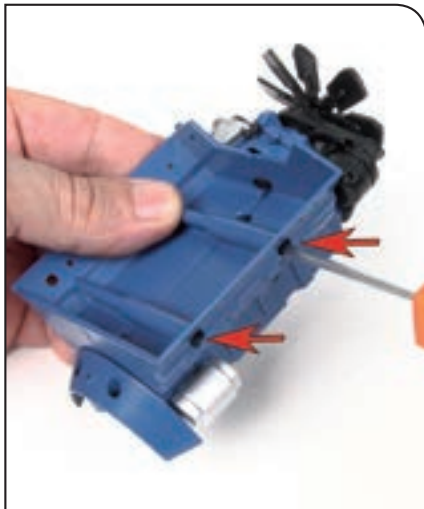

Шаг 73-G

Вставьте два оставшихся винта MD06 в верхнюю часть блока двигателя. Вам понадобится более длинная отвертка. Помните, что винты нельзя закручивать слишком туго.



Шаг 73-H

Сборка блока мотора почти закончена. Временно поставьте верхний блок двигателя на его место, чтобы проверить, правильно ли вы собрали детали. Фиксировать деталь пока не нужно.



Шаг 73-I

Расположите радиатор и его опору (73-4) так, как показано на фото. Прижмите детали друг к другу, чтобы выступы на радиаторе вошли в отверстия на опоре.



Шаг 73-K

Убедитесь, что после сборки радиатор и опора выглядят так, как показано на фото.



Шаг 73-J

Так выглядят собранные сегодня детали. Коллектор (73-5) понадобится вам в дальнейшем.

РЕЗУЛЬТАТ СБОРКИ

Внешний вид собранных деталей в уже готовом автомобиле



Так ваша модель Ford Mustang Shelby GT-500 (1967) будет выглядеть после сборки.